

18ROGI-PVDF* - RACCORDI AD ANELLO PVDF

RACCORDO DI ESTREMITA' DIRITTO

Diametro Est tubo	Filetto	CODICE	
6	1/4"	18ROGI-PVDF-ED1/4X06	9
10	1/2"	18ROGI-PVDF-ED1/2X10	2
12	1/2"	18ROGI-PVDF-ED1/2X12	2



RACCORDO DI ESTREMITA' GOMITO

Diametro Est tubo	Filetto	CODICE	
10	1/2"	18ROGI-PVDF-EG1/2X10	2

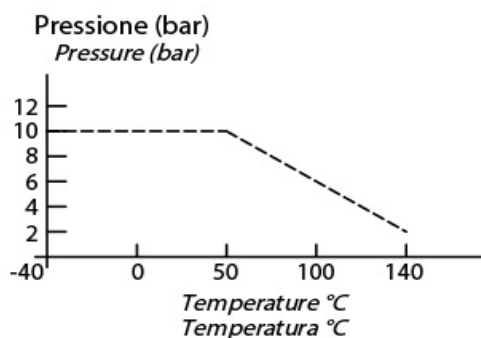

- a tubo
- b dado
- c anello conico
- d rondella
- e guarnizione elastomero fluorurato
- f corpo del raccordo

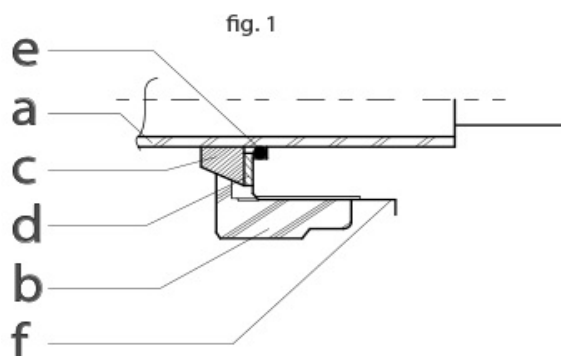

MONTAGGIO

- 1 – Tagliare il tubo in modo netto e preciso;
- 2 – Infilare nel tubo in successione:
 - dado
 - anello conico
 - rondella
 - guarnizione (deve scorrere in leggero attrito sul tubo)
- 3 – Introdurre il tubo nel raccordo sino alla battuta;
- 4 – Avvitare e stringere a mano il dado;
- 5 – Serrare il dado con la chiave, preferibilmente dinamometrica.



SATEMA

13856 VIGLIANO B.SE - Via Milano, 395

Tel. +39 015811102

Mail: info@satema.it

<http://www.satema.it>